

**РАЛЛИ
РОССИИ**



МИНСПОРТ
РОССИИ



7-9 МАРТА

**РАЛЛИ
ЯККИМА**

25

IV этап Кубка России

II этап Кубка Республики Карелия

РЕГЛАМЕНТ ОФИЦИАЛЬНЫХ ТЕСТОВ



ВСЯ АКТУАЛЬНАЯ
ИНФОРМАЦИЯ НА САЙТЕ

www.asmg.ru

ASMG

ПРОМОУТЕР ЧЕМПИОНАТА
И КУБКА РОССИИ ПО РАЛЛИ



ОФИЦИАЛЬНЫЕ ШИННЫЕ ПАРТНЕРЫ ЧЕМПИОНАТА РОССИИ ПО РАЛЛИ



ASMG



**МИНИСТЕРСТВО СПОРТА РОССИЙСКОЙ ФЕДЕРАЦИИ
МИНИСТЕРСТВО ОБРАЗОВАНИЯ И СПОРТА РЕСПУБЛИКИ КАРЕЛИЯ
РОССИЙСКАЯ АВТОМОБИЛЬНАЯ ФЕДЕРАЦИЯ
АДМИНИСТРАЦИЯ ЛАХДЕНПОХСКОГО МУНИЦИПАЛЬНОГО РАЙОНА РЕСПУБЛИКИ КАРЕЛИЯ
ООО «АВТОСПОРТМЕДИАГРУПП»**



РЕГЛАМЕНТ ОФИЦИАЛЬНЫХ ТЕСТОВ ралли «ЯККИМА 2025»

06 МАРТА 2025 ГОДА

*организовано в соответствии с методическими рекомендациями
по организации тестов, УТС и тренировок в дисциплине ралли*

основание для проведения:

*согласование Администрации Лакденпохского муниципального района
Республики Карелия № 1245 от 20 февраля 2025 года*

ЛАХДЕНПОХЬЯ - 2025

ОГЛАВЛЕНИЕ

1. ВВЕДЕНИЕ	2
2. ОРГАНИЗАЦИЯ	2
3. ПРОГРАММА ОФИЦИАЛЬНЫХ ТЕСТОВ	3
4. ЗАЯВКИ	3
5. СТРАХОВАНИЕ	4
6. ШИНЫ	5
7. ТОПЛИВО	5
8. РЕГИСТРАЦИЯ УЧАСТНИКОВ И ОЗНАКОМЛЕНИЕ С МАРШРУТОМ.....	5
9. ВХОДНАЯ ТЕХНИЧЕСКАЯ ИНСПЕКЦИЯ	6
10. ПРОВЕДЕНИЕ ОФИЦИАЛЬНЫХ ТЕСТОВ	6
ПРИЛОЖЕНИЕ 1 – ОБЩАЯ КАРТА ОФИЦИАЛЬНЫХ ТЕСТОВ	8
ПРИЛОЖЕНИЕ 2 – КАРТА СУ «ТЕСТ»	8
ПРИЛОЖЕНИЕ 3 – ДОРОЖНАЯ КНИГА ОФИЦИАЛЬНЫХ ТЕСТОВ.....	9

1. ВВЕДЕНИЕ

- 1.1. Официальные тесты (далее – тесты) проводятся с целью подготовки спортсменов и спортивной техники (автомобилей) к ралли «ЯККИМА 2025». Тесты проводятся на отрезке дороги общего пользования, которая во время движения по ней спортивных автомобилей перекрывается от движения каких-либо транспортных средств, за исключением автомобилей участников тестов.
- 1.2. Тесты проводятся в соответствии со Спортивным Кодексом РАФ (СК РАФ), правилами организации и проведения ралли (ПР), методическими рекомендациями по проведению тестов, УТС и тренировок в дисциплине ралли.
- 1.3. Организация безопасности при проведении тестового участка соответствует требованиям ПР, описывающим организацию безопасности на СУ.
- 1.4. Официальные тесты – хронометрируемые, проводятся в одну сессию – 06 марта 2025 года.
- 1.5. Максимальное количество экипажей для участия в официальных тестах – 30.
- 1.6. Дорожное покрытие СУ тестов – снежно-ледовое (под ним – грунтово-гравийное).
- 1.7. Протяженность тестового СУ – 3,61 км;
Общая дистанция одного тестового круга – 20,79 км.
- 1.8. Схема проведения тестов – круговая.
- 1.9. Максимальное количество проездов по тестовому СУ для каждого экипажа – не ограничено.

2. ОРГАНИЗАЦИЯ

2.1. АДРЕСА И КОНТАКТЫ ОРГАНИЗАТОРА

Организатор: ООО «АВТОСПОРТМЕДИАГРУПП» (ООО «АСМГ»)

Юридический и почтовый адрес: 620075, Свердловская область, г. Екатеринбург, ул. Красноармейская, стр. 10, оф. 18/07.

Телефон: +7 921 935 01 41.

Контактное лицо: Крылов Олег Анатольевич.

E-mail – Адрес электронной почты: reg@asmg.ru

Адрес официального сайта: asmg.ru

2.2. ОФИЦИАЛЬНЫЕ ЛИЦА



Руководитель тестов

Антон ЮХЛЯКОВ

СС1К В25-5519

Псков

+ 7 905 238 74 74



Директор тестов

Анна ЗАВЕРШИНСКАЯ

СС1К А25-286

Москва

+ 7 903 109 32 06



Комиссар по безопасности

Вячеслав АКИМОВ

СС1К В25-5956

Москва

+ 7 921 588 23 00



Технический комиссар

Сергей КУДЕЛЬКИН

ССВК А25-154

Санкт-Петербург

+ 7 921 310 57 27

3. ПРОГРАММА ТЕСТОВ

ВРЕМЯ	МЕРОПРИЯТИЕ	МЕСТО
ЧЕТВЕРГ, 13 февраля 2025 года		
10:00	Начало приема заявок на официальные тесты	e-mail: reg@asmg.ru
ЧЕТВЕРГ, 27 февраля 2025 года		
18:00	Публикация регламента официальных тестов	Сайт ралли, Официальное электронное табло информации https://t.me/rafrally/51
ПЯТНИЦА, 28 февраля 2025 года		
18:00	Окончание приема заявок на официальные тесты	e-mail: reg@asmg.ru
ПОНЕДЕЛЬНИК, 03 марта 2025 года		
14:00	Публикация «Списка экипажей, заявленных на официальные тесты»	Сайт ралли, Официальное электронное табло информации
ЧЕТВЕРГ, 06 марта 2025 года		
09:00 – 10:15	Регистрация на официальные тесты	Республика Карелия, Лахденпохский район, перекресток автодорог А-121 и Хийтола - Куркиеки
09:15 – 10:45	Ознакомление с маршрутом СУ официальных тестов	Маршрут официальных тестов
11:00 – 17:00	Официальные тесты	

4. ЗАЯВКИ

4.1. ОКОНЧАНИЕ ПОДАЧИ ЗАЯВОК

Прием заявок на участие в тестах заканчивается согласно программе тестов.

4.2. ПРОЦЕДУРА ПОДАЧИ ЗАЯВОК

4.2.1. Форма заявки для участия в тестах опубликована на сайте ралли и на официальном электронном табло информации.

4.2.2. К участию в тестах допускаются экипажи, заявившиеся для участия в этапе Кубка России и экипажи, заявившиеся для участия в этапе Кубка Республики Карелия, за исключением зачета «Стандарт».

4.3. ЗАЯВОЧНЫЕ ВЗНОСЫ НА ОРГАНИЗАЦИЮ ТЕСТОВ

Зачет	Базовая сумма (руб.)
Для участников этапа Кубка России	
Экипажи на автомобилях, участвующих только в Абсолютном зачете	24500

Экипажи на полноприводных автомобилях (зачет 4000Н)	17500
Экипажи на моноприводных автомобилях (зачет 4000Н)	15000
Экипажи на моноприводных автомобилях (зачеты 1400Н, 1600Н и 2000Н)	14000
Для участников этапа Кубка Республики Карелия	
Экипажи всех зачетов, допускаемых к участию в тестах	10000

Заявочный взнос за участие в тестах должен быть оплачен не позднее момента регистрации экипажа для участия в ралли.

Расходы по командированию (проезд, питание, размещение и страхование) участников соревнований обеспечивают командирующие организации.

4.4 КОМПЛЕКТ ПРЕДОСТАВЛЯЕМЫХ ДОКУМЕНТОВ:

Наклейки на автомобиль:

Комплект официальных наклеек тестов со стартовыми номерами 1

Документы:

Регламент официальных тестов совместно с Дорожной книгой тестов в электронном формате

4.5. РЕКВИЗИТЫ ДЛЯ ОПЛАТЫ

Наименование получателя	ООО «АСМГ»
ИНН / кпп	6685188859 / 668501001
Расчетный счет	40702810016540076161
Банк получателя	ПАО «Сбербанк» в г. Екатеринбурге
Корреспондентский счет	30101810500000000674
БИК банка получателя	046577674
Назначение платежа	Заявочный взнос за участие в тестах перед ралли «ЯККИМА 2025» (с указанием Первого Пилота)

4.6. ВОЗМЕЩЕНИЯ

Заявочные взносы возвращаются полностью:

- участникам, чьи заявки отклонены;
- всем участникам – в случае если тесты не состоялись.

Организатор возвращает 50% сумм заявочных взносов тем участникам, которые в случае «форс-мажора», признанного организатором или должным образом удостоверенного НАФ, не смогли принять участие в тестах.

5. СТРАХОВАНИЕ

5.1 СТРАХОВАНИЕ ГРАЖДАНСКОЙ ОТВЕТСТВЕННОСТИ

Страхование гражданской ответственности перед третьими лицами обязательно для всех автомобилей, принимающих участие в данных тестах.

Иностранцы должны иметь полис страхования гражданской ответственности перед

третьими лицами (типа «зеленая карта»), действующий на территории России.

Страхование гражданской ответственности перед третьими лицами с момента старта автомобиля в тестах и до момента окончания тестов или момента выбытия или исключения участника из тестов обеспечивается участником.

5.2 СТРАХОВАНИЕ ОТ РИСКОВ НЕСЧАСТНОГО СЛУЧАЯ

Страхование спортсменов от рисков несчастного случая на соревновании – в соответствии с Приложением 2 к СК РАФ.

6. ШИНЫ

Разрешено использование специальных спортивных шин, в соответствии с требованиями п. 7.4 (зимние и шипованные шины) действующего Приложения 9 к КиТТ.

7. ТОПЛИВО

Использование топлива регламентируется Приложением III к Регламенту Кубка России 2025 года.

8. РЕГИСТРАЦИЯ УЧАСТНИКОВ И ОЗНАКОМЛЕНИЕ С МАРШРУТОМ

8.1. ПРОЦЕДУРА РЕГИСТРАЦИИ

Регистрация экипажей на тесты будет производиться в судейском автомобиле, расположенном рядом со стартом тестового СУ. Время регистрации – согласно программе тестов.

GPS координаты СТАРТА ТЕСТОВОГО СУ: 61.24763 29.76670.

Экипажи, не прошедшие регистрацию в установленное программой тестов время, к участию в тестах допущены не будут.

При регистрации каждому экипажу будут выдана Контрольная карта (единая для ознакомления и тестов) и стартовые номера, которые необходимо нанести на передние двери спортивного автомобиля.

8.2. ОЗНАКОМЛЕНИЕ С МАРШРУТОМ ТЕСТОВ

Разрешается ознакомительный проезд дистанции тестового СУ не более двух раз и только в том направлении, которое задано легендой в дорожной книге тестов. Такой проезд может быть сделан на ином (стандартном) автомобиле, без экипировки, с соблюдением ПДД.

Во время ознакомления с трассой тестового СУ (в соответствии с расписанием) дорога не является закрытой для постороннего движения, поэтому экипажи должны двигаться по маршруту таким образом, чтобы иметь возможность беспрепятственного разъезда со встречным или попутным автомобилем.

Экипажи, не ознакомившиеся с маршрутом тестового СУ в установленное программой тестов время, к участию в тестах допущены не будут.

8.3. ОГРАНИЧЕНИЯ СКОРОСТИ

Все участники при ознакомлении с маршрутом тестов обязаны соблюдать скоростной режим движения, который ограничивается Правилами дорожного движения, действующими в России (ПДД), или временными дорожными знаками ограничения скорости, если в Дорожной книге не определено иное ограничение. Соблюдение скоростного режима на дистанции СУ и на дорожных секторах ралли будет контролироваться организатором в соответствии с требованиями ПР.

Денежная пенализация за нарушения скоростного режима во время ознакомления с маршрутом:

– первое нарушение скоростного режима (свыше 20 км/ч и до 40 км/ч) – 200 рублей за каждый км/ч превышения разрешенной скорости свыше 20 км/час;

- первое нарушение скоростного режима (свыше 40 км/ч и до 60 км/ч) – 400 рублей за каждый км/ч превышения разрешенной скорости свыше 20 км/час;
- второе нарушение скоростного режима (свыше 20 км/ч и до 60 км/ч) – 600 рублей за каждый км/ч превышения разрешенной скорости свыше 20 км/час;
- третье нарушение скоростного режима или превышение разрешенной скорости более, чем на 60 км/ч – отказ в старте на тестовом СУ решением Руководителя тестов.

8.4. АВТОМОБИЛИ ОЗНАКОМЛЕНИЯ

Ознакомление производится только на стандартных автомобилях, соответствующих требованиям ПДД РФ.

9. ВХОДНАЯ ТЕХНИЧЕСКАЯ ИНСПЕКЦИЯ

Входную техническую инспекцию должен пройти каждый автомобиль, заявленный для участия в тестах. Инспекция будет проводиться Техническим комиссаром перед стартом тестового СУ.

После осмотра автомобиля и экипировки экипажа Технический комиссар должен поставить свою подпись в контрольной карте о допуске к участию в тестах.

В случае несоответствия автомобиля техническим требованиям, требованиям безопасности, а также в случае отсутствия или несоответствия экипировки, экипаж не будет допущен к участию в тестах до момента исправления несоответствий.

Экипировка экипажа и аварийное оборудование автомобиля должны полностью соответствовать предписаниям п.3.5.4 Регламента Кубка России (экипировка) и п. 10 действующего Приложения 9 к КиТТ (аварийное оборудование).

10. ПРОВЕДЕНИЕ ОФИЦИАЛЬНЫХ ТЕСТОВ

10.1. СТАРТ ТЕСТОВОГО СУ

На тестовом СУ применяется старт с места с применением электронной системы хронометража с точностью до 0,1 секунды.

Старт на всех СУ производится следующим образом:

- экипаж по приглашению судьи занимает позицию на старте СУ и немедленно передает судье контрольную карту;
- после установки на линии старта автомобиль должен быть неподвижен до момента старта, а экипаж должен самостоятельно следить за световыми сигналами на табло электронной стартовой установки;
- не позднее, чем за 30 секунд до старта судья возвращает экипажу его контрольную карту;
- за 30 секунд до старта текущее астрономическое время на стартовом табло меняется на обратный отсчет секунд, оставшихся до старта;
- за пять секунд до старта в левом верхнем углу стартового табло загорается красный сигнал;
- в момент старта цифры обратного отсчета и красный сигнал гаснут, а в левом нижнем углу стартового табло загорается зеленый сигнал. Появление зеленого сигнала является стартовой командой, после подачи которой экипаж должен немедленно принять старт.

В случае отказа электронной системы старта старт на данном СУ производится в соответствии с процедурой, установленной п. 5.7.4 ПР.

Автомобиль экипажа, не способный стартовать на СУ (покинуть зону контроля) в течение 20 секунд после подачи стартовой команды, немедленно должен быть перемещен в безопасное место.

10.2. ДВИЖЕНИЕ ПО ТРАССЕ ТЕСТОВОГО СУ

Судейские посты на тестовом СУ обозначаются стандартными знаками (старт, финиш, пост связи, STOP). После старта, двигаясь по трассе тестового СУ, экипаж вправе не соблюдать ПДД. Траектория и скорость движения выбираются экипажем самостоятельно.

Если на любом промежуточном посту связи экипажу показан красный флаг – экипаж должен немедленно снизить скорость, перейти в «дорожный режим», быть готовым остановиться и в дальнейшем действовать в соответствии с указаниями маршалов.

Движение по трассе СУ возможно только в направлении от старта к финишу. **Если какой-либо из автомобилей принял старт на СУ, но не достиг судейского пункта STOP или не прошел пост связи в течении 2-х минут, Руководитель тестов может принять решение о прохождении маршрута тестового СУ автомобилем службы дистанции.**

Во время проведения официальных тестов возможны кратковременные закрытия движения для спортивных автомобилей, связанные с пропуском автомобилей местного населения.

10.3. ФИНИШ ТЕСТОВОГО СУ

Финиш тестового СУ – ходом, с последующей остановкой у судейского пункта STOP для получения отметки в контрольной карте. После получения отметки каждый экипаж должен покинуть судейскую зону и следовать к старту тестового СУ в соответствии с легендой, предписанной Дорожной книгой тестов.

10.4. МЕЖСТАРТОВЫЙ ИНТЕРВАЛ

Максимальный межстартовый интервал – 2 минуты.

10.5. ЗАМЕНА КОНТРОЛЬНОЙ КАРТЫ

При необходимости замены контрольной карты по причине использования всех доступных для судейских отметок граф, необходимо обратиться к Руководителю тестов, находящемуся на старте тестового СУ.

10.6. ЗОНЫ СЕРВИСНОГО ОБСЛУЖИВАНИЯ

Единой сервисной зоны при проведении официальных тестов не предусмотрено. Рекомендуемые места для расположения командных зон обслуживания обозначены на карте в Приложении 1 к настоящему Регламенту. Обслуживание - вдоль дороги в один ряд.

Запрещается расположение командных зон обслуживания от п.7 до п.10 Дорожной книги тестов (Приложение 3 к настоящему Регламенту).

Занимаемую Зону Сервиса каждая из команд должна оставить после себя чистым, запрещается оставлять после себя любой мусор (в том числе в мешках), любую тару и емкости, как пустые, так и с отходами ГСМ. Скорость движения мимо сервисных зон команд не должна превышать 20 км/час.

Нарушение любого из вышеописанных требований наказывается денежной пенализацией в размере 10000 рублей на основании рапорта любого из Официальных лиц тестов.

ПРИЛОЖЕНИЕ 1. ОБЩАЯ КАРТА ОФИЦИАЛЬНЫХ ТЕСТОВ

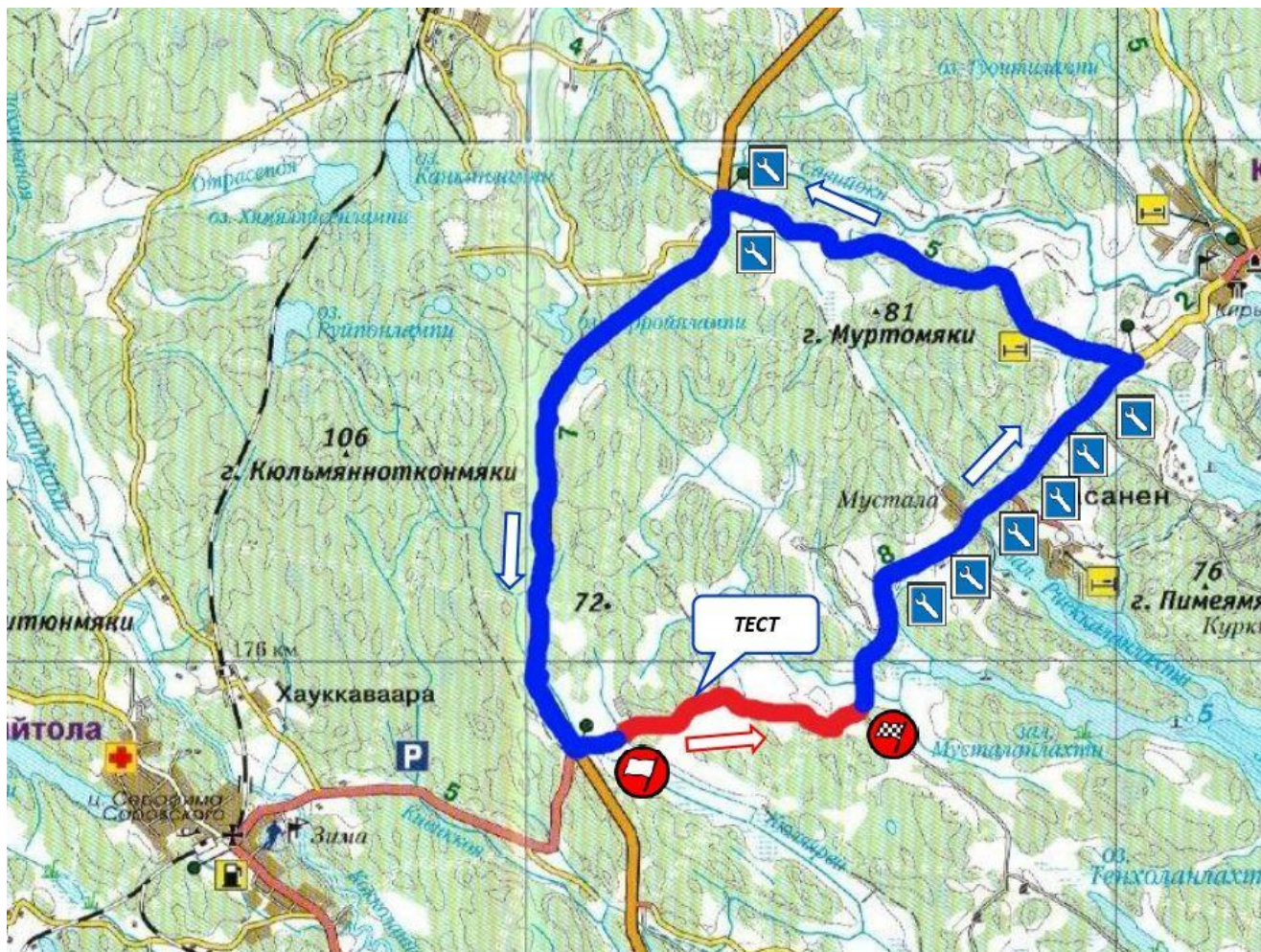

ПРИЛОЖЕНИЕ 2. КАРТА СУ «ТЕСТ»



ПРИЛОЖЕНИЕ 3. ДОРОЖНАЯ КНИГА ОФИЦИАЛЬНЫХ ТЕСТОВ

From TC		СТАРТ СУ "ТЕСТ"		DISTANCE			
To TC		СТАРТ СУ "ТЕСТ"		20.79 km			
SPECIAL STAGE				0			
ТЕСТ				3.61 km			
DISTANCE		DIRECTION		INFORMATION		DISTANCE REGRESS	
TOTAL	PARTIAL						
0,00	0,00	1		3.61	 START SS TEST 3.61 km 61.24763° 29.76670° ALT: 20 m	20,79	
2,29	2,29	2		1.32	 ПОСТ СВЯЗИ 61.25158° 29.80299° ALT: 10 m	18,50	
3,24	0,95	3		0.37	61.25260° 29.81676° ALT: 10 m	17,55	
3,61	0,37	4		0.00	 FINISH SS 1 ТЕСТ 3.61 km 61.25588° 29.81694° ALT: 10 m	17,18	
4,04	0,43	5			 STOP 61.25919° 29.82070° ALT: 0 m	16,75	

PROXIMA NOTA
 PROCH NOTE
 NEXT NOTE

4,41

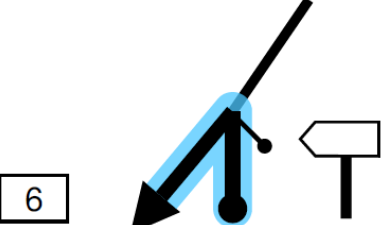
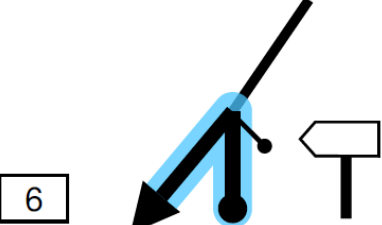
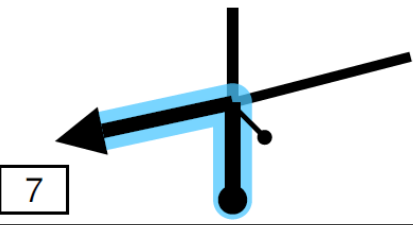
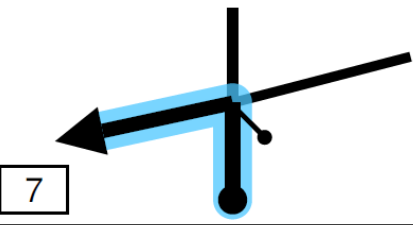
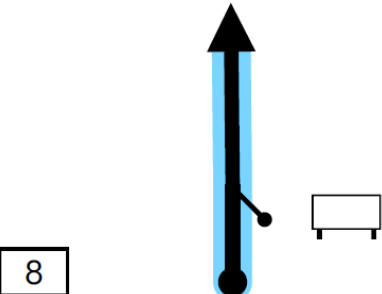
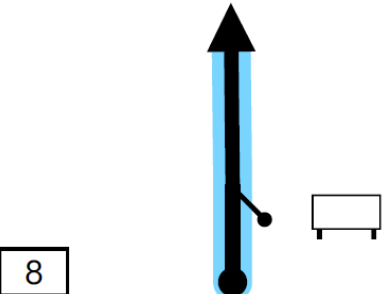
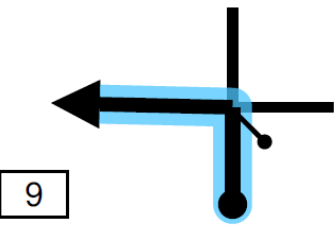
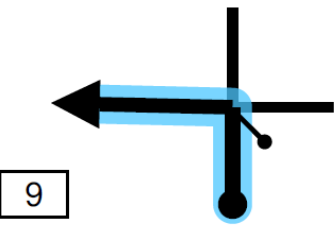
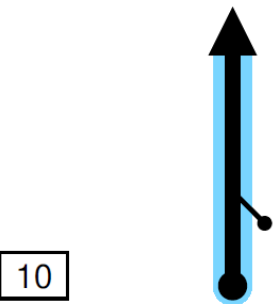
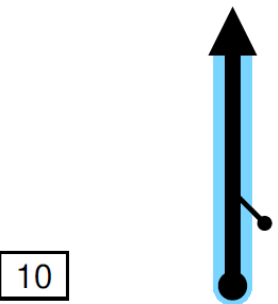
From TC		СТАРТ СУ "ТЕСТ"		DISTANCE	DAY
To TC		СТАРТ СУ "ТЕСТ"		20.79 km	SECTION
SPECIAL STAGE				RECORD	TIME ALLOWED
					min
DISTANCE		DIRECTION		INFORMATION	
TOTAL	PARTIAL			DISTANCE REGRESS	
8,45	4,41			АЛХО 9	12,34
		6		61.28809° 29.86734° ALT: 10 m	
13,58	5,13			Налево на а/д А-121	7,21
		7		61.30219° 29.78537° ALT: 20 m	
20,23	6,65			КУРКИЕКИ 11	0,56
		8		61.24966° 29.75932° ALT: 0 m	
20,60	0,37				0,19
		9		61.24699° 29.76353° ALT: 10 m	
20,79	0,19			СТАРТ СУ "ТЕСТ"	0,00
		10			